

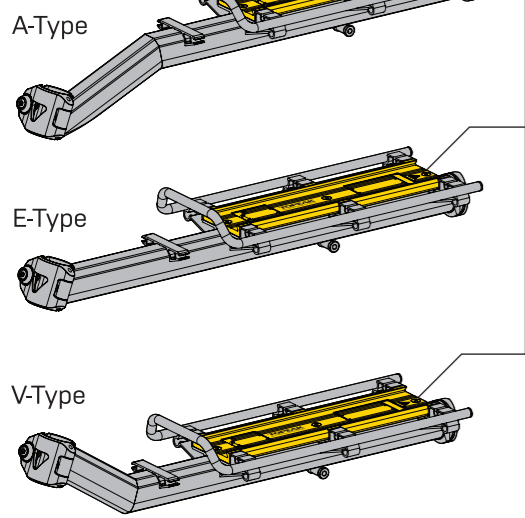

MTX BeamRack II with Dual-side panel



Dual-side panel
 Dual-Side-Panel
 Panneau double face
 Protección de goma
 Pannello bifacciale
 Dwustronny panel
 듀얼 사이드 패널
 雙面滑槽面板
 雙面滑槽面板

INCLUDED PARTS	
ENTHALTENE TEILE / PIÈCES INCLUSES / PARTES INCLUIDAS / PARTI INCLUSE / ZAWARTE CZĘŚCI / 商品内容 / 구성부품 / 包含配件 / 包含配件	
	Rubber pad / Gummipads / Coussinet en caoutchouc / Protección de goma / Cuscinetto in gomma / Gumowa podkładka / ラバーパッド / 고무 패드 / 橡膠墊 / 橡膠墊
	Light mount / Rücklichthalterungen / Support d'éclairage / Soporte para la luz / Attacco luce / Mocowanie lampy / ライトマウント / 라이트 마운트 / 燈座 / 燈座
	Dual-side panel support pad / Supportpads für Dual-Side-Panel / coussinet de soutien du panneau double face / Almohadilla para el Panel lateral doble / Cuscinetto di supporto per pannello bifacciale / Dwustronny panel / 듀얼 사이드 패널 サポート 패드 / 권장 고무 패드 조합 / 雙面槽板支撐墊 / 雙面槽板支撐墊
	TAILLIGHT MOUNT
	REDLITE MOUNT

INSTALLATION MONTAGE / INSTALLATION / MONTAJE / MONTAGGIO / MONTAŻ / 取付方法 / 장착방법 / 安裝方式 / 安裝方式

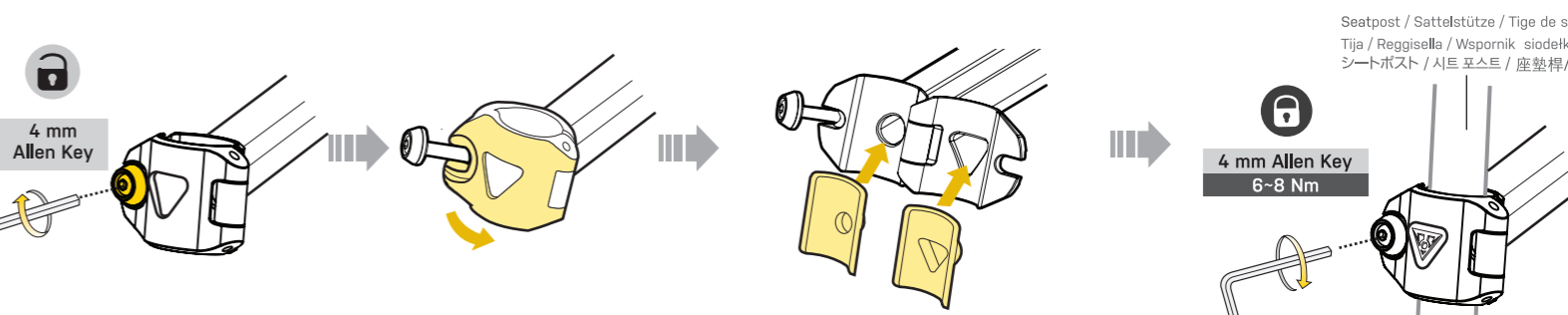

Tool is not included. Werkzeug nicht enthalten. L'outil n'est pas inclus. La herramienta no se incluye. Attrezzo non incluso. Narzędzie nie jest częścią zestawu. 工具は付属していません。도구는 포함되지 않았습니다. 不含組裝工具 不含組裝工具

RECOMMENDED RUBBER PAD COMBINATIONS		
Empfohlene Kombinationen der Gummipads / Combinaisons recommandées de coussinets en caoutchouc / Combinaciones para las protecciones de goma recomendadas / Combinazioni consigliate per il cuscinetto in gomma / Zalecane kombinacje gumowych podkładek / 시트포스트 사이즈에 맞는 라버 패드의 조합 / 시트 포스트 사이즈 직경에 따른 고무 패드의 조합 / 建議的橡膠墊組合 / 建議的橡膠墊組合		
	for seatposts ø31.8 ~ ø30.6 mm	
Für ø30,6 - ø31,8 mm Sattelstützen / Pour les pilier de selle ø31,8 - ø30,6 mm / Para tijas O/D ø31,8 - ø30,6 mm / per reggisella ø31,8 - ø30,6 mm / do wspornika ø31,8 - ø30,6 mm / ø 30,6 - 31,8 mm のシートポスト / 직경 ø31,8 ~ ø30,6mm 시트포스트용 / 適用於座墊桿管徑 ø 30,6 - 31,8 mm / 适用于座墊桿管徑 ø 30,6 - 31,8 mm		Für ø28,6 mm Sattelstützen / Pour les pilier de selle ø28,6 mm / Para tijas O/D ø28,6 mm / per reggisella ø28,6 mm / do wspornika ø28,6 mm / ø 28,6 mm의シートポスト / ø28,6 mm의シートポスト / 직경 ø27,2mm 이하 시트포스트용 / 適用於座墊桿管徑 ø28,6 mm / 适用于座墊桿管徑 ø28,6 mm
		Für ≤ ø27,2 mm Sattelstützen / Pour les pilier de selle inférieurs à ø27,2 / Para tijas menores de O/D ø27,2 mm / per reggisella ø27,2 mm below / do wspornika O/D ø27,2 mm i mniejszej / ø27,2 mm以下のシートポスト / ø 27,2 mm 이하의 시트 포스트 / 適用於座墊桿管徑 ø27,2 mm以下 / 適用於座墊桿管徑 ø27,2 mm以下

LIGHT MOUNT INSTALLATION MONTAGE DER RÜCKLICHTHALTERUNGEN / INSTALLATION DU SUPPORT D'ÉCLAIRAGE / INSTALACIÓN DEL SOPORTE PARA LA LUZ / MONTAGGIO ATTACCO LUCE / MONTAŻ UCHWYTU LAMPY / ライトマウントの取付 / 라이트 마운트 설치 / 燈座安裝 / 燈座安裝

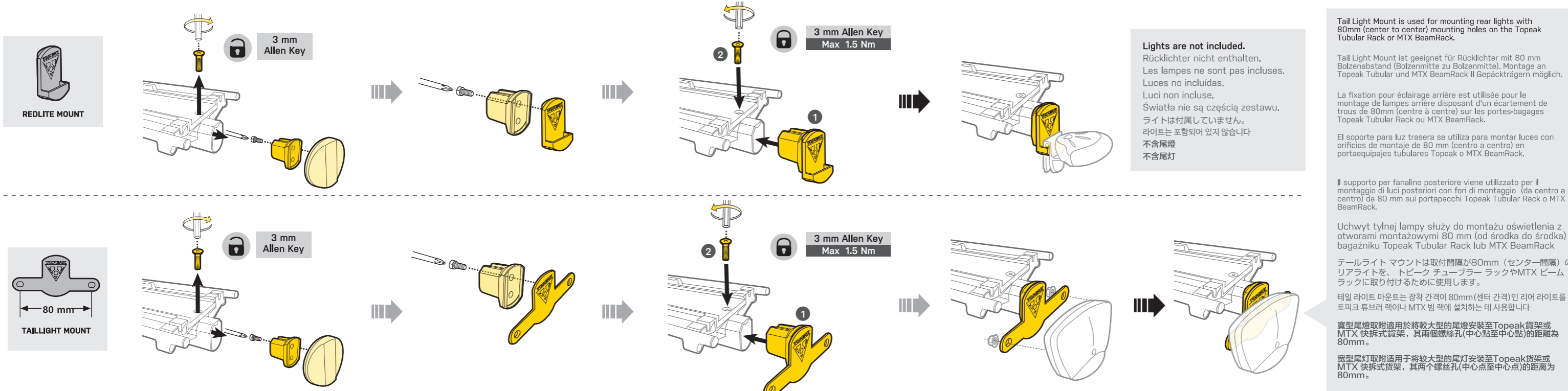

Lights are not included.
 Rücklichter nicht enthalten. Les lampes ne sont pas incluses. Luces no incluidas. Światła nie są częścią zestawu. ライトは付属していません。라이트는 포함되어 있지 않습니다. 不含尾燈 不含尾燈

Tail Light Mount is used for mounting rear lights with 80mm (center to center) mounting holes on the Topeak Tubular Rack or MTX BeamRack.

Tail Light Mount ist geeignet für Rücklichter mit 80 mm Bolzenabstand (Bolzenmitte zu Bolzenmitte). Montage an Topeak Tubular und MTX BeamRack II Gepäckträgern möglich.

La fixation pour éclairage arrière est utilisée pour le montage de lampes arrière disposant d'un écartement de trous de 80mm (centre à centre) sur les portebagages Topeak Tubular Rack ou MTX BeamRack.

El soporte para luz trasera se utiliza para montar luces con orificios de montaje de 80 mm (centro a centro) en portaequipajes tubulares Topeak o MTX BeamRack.

Il supporto per fanalino posteriore viene utilizzato per il montaggio di luci posteriori con fori di montaggio (da centro a centro) da 80 mm sui portapacchi Topeak Tubular Rack o MTX BeamRack.

Uchwyt tylnej lampy służy do montażu oświetlenia z otworami montażowymi 80 mm (od środka do środka) na bagażniku Topeak Tubular Rack lub MTX BeamRack

テールライトマウントは取付間隔が80mm(センター間隔)のリアライトを、トピークチューブラーラックやMTXビームラックに取り付けるために使用します。

테일 라이트 마운트는 광학 간격이 80mm(센터 간격)인 리어 라이트를 토펙 튜브러랙이나 MTX 빔 랙에 설치하는 데 사용됩니다.

寬型尾燈取附適用於將較大型的尾燈安裝至Topeak貨架或MTX快拆式貨架，其兩個螺絲孔(中心點至中心點)的距離為80mm。

寬型尾燈取附適用於將較大型的尾燈安裝至Topeak貨架或MTX快拆式貨架，其兩個螺絲孔(中心點至中心點)的距離為80mm。

OPTIONAL LIGHT ACCESSORIES OPTIONALES BELEUCHTUNGSZUBEHÖR / ACCESSOIRES D'ÉCLAIRAGE EN OPTION / ACCESORIOS OPCIONALES PARA LA LUZ / ACCESSORI LUCE OPZIONALI / OPCJONALNE AKCESORIA DO LAMPY / オプション ライト アクセサリー / 옵션 라이트 액세서리 / 選配燈配件 / 選配燈配件

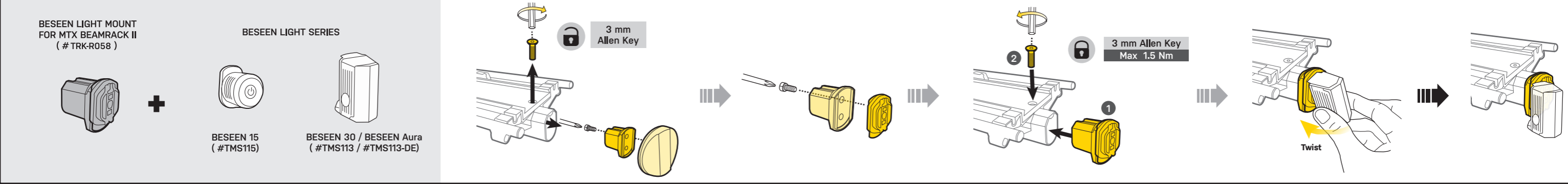



DUAL-SIDE PANEL

DUAL-SIDE-PANEL ANLEITUNG / INSTRUCTIONS CONCERNANT LE PANNEAU DOUBLE FACE / INSTRUCCIONES PARA EL PANEL LATERAL DOBLE / ISTRUZIONI PANNELLO BIFACCIALE / INSTRUKCJA DWUSTRONNEGO PANELU / デュアルサイド パネルの取付 / 듀얼 사이드 패널 지침 / 雙面滑槽面板说明 / 双面滑槽面板说明

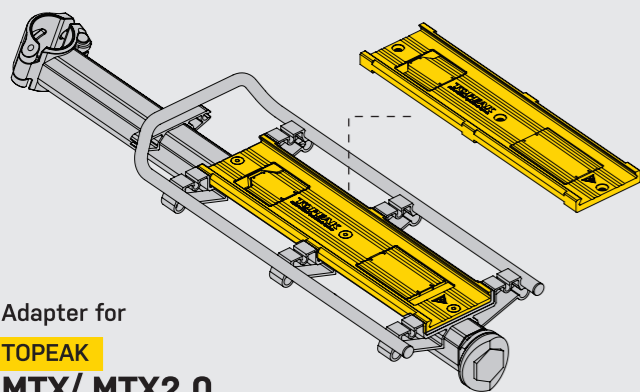

Adapter for **TOPEAK MTX/ MTX2.0 QuickTrack system**

Adapter for Topeak MTX / MTX2.0 QuickTrack
Adapterseite für Topeak MTX / MTX2.0 QuickTrack
Adaptateur pour Topeak MTX / MTX2.0 QuickTrack.
Adaptador para Topeak MTX / MTX2.0 QuickTrack.
Adattatore per Topeak MTX / MTX 2.0 QuickTrack.
Adapter do Topeak MTX / MTX2.0 QuickTrack.
トピーク MTX/MTX2.0 クイックトラック用アダプター
Topeak MTX / MTX2.0 QuickTrack용 어댑터
適用於 TOPEAK MTX/ MTX2.0 QuickTrack。
适用于 TOPEAK MTX/ MTX2.0 QuickTrack。

Installed
Montiert / Installé / Instalado / Montato / Zainstalowany
/ 初期状態 / 초기 상태 / 已安装 / 已安装

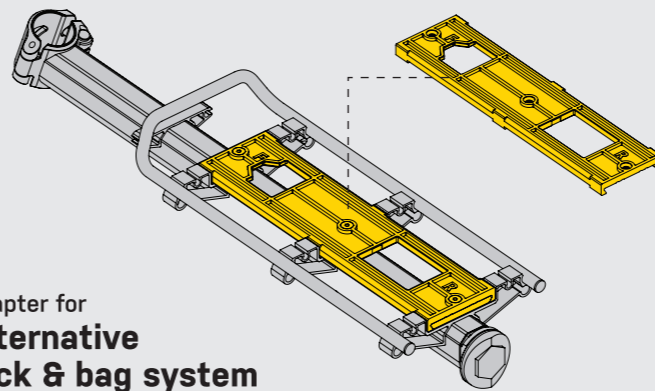

Adapter for **Alternative rack & bag system**

Adapter for alternative rack & bag system
Adapterseite für andere Gepäckträger-Taschensysteme
Adaptateur pour système alternatif de porte-bagages et de sacs.
Adaptador para transportín o bolsa con sistemas alternativos.
Adattatore per sistemi di portapacchi e borsa alternativi.
Adapter do alternatywnego systemu bagażnika i torby
その他のラックやバッグ用アダプター
기타 랙 및 가방 어댑터
適用於其他貨架與袋類系統
适用于其他货架与袋类系统

Flip over to switch
Zum Wechseln umdrehen / Basculer pour commuter / Dar la vuelta para cambiar / Capovolgere per cambiare / Obróć, aby zmienić / パネルを上下反転させることで、その他のラックやバッグに対応できます / 패널을 상하 반전시켜 다른 랙이나 가방에 대응할 수 있습니다. / 翻轉面板以更換系統 / 翻轉面板以更換系統

HOW TO CHANGE THE DUAL-SIDE PANEL

DUAL-SIDE-PANEL UMBAUEN / COMMENT CHANGER LE PANNEAU DOUBLE FACE / COMO CAMBIAR EL PANEL LATERAL DOBLE / COME CAMBIARE IL PANNELLO BIFACCIALE / JAK ZMIEŃCÍ PANEL DWUSTRONNY / デュアルサイド パネルの変更方法 / 듀얼 사이드 패널 변경 방법 /

如何更換雙面滑槽 / 如何更換双面滑槽

3 mm Allen Key

Unscrew the panel
Panel abschrauben.
Dévisser le panneau.
Desatornille el panel.
Svitare il pannello.
Odkręć panel.
ネジを取り外します
ナ사를 제거합니다

Flip the panel over
Panel umdrehen.
Retourner le panneau.
Dar la vuelta al panel.
Capovolgere il pannello.
Odwróć panel.

パネルをひっくり返します
패널을 뒤집습니다
翻轉面板
翻轉面板

Remove the front and rear covers
Abdeckungen vorne und hinten entfernen.
Retirer les couvercles avant et arrière.
Quitar las cubiertas delanteras y traseras.
Rimuovere i coperschietti anteriori e posteriori.
Zdejmij przednią i tylną osłonę.

前後のカバーを取り外します
앞뒤 덮개를 제거합니다
移除前後蓋
移除前後蓋

Slide in the support pads to make the panel more secure
Supportpads einschieben, um das Panel zu unterbauen
Insérer les coussinets de soutien pour sécuriser le panneau.

Deslizar las protecciones para el soporte para hacer que el panel sea más seguro.
安全のため、サポートパッドをスライドさせ、取り付けてください
 안전을 위해 지원 패드를 밀어서 설치하십시오
 滑入支撐墊以加強面板鎖固

Screw the panel back in
Panel festschrauben.
Revisser le panneau.
Atornillar de vuelta.
Riavvitare il pannello.
Przykręć ponownie panel.
外したネジを取り付けてください

제거한 나사를 설치하십시오
將面板鎖回
將面板鎖回

WARNING **WARNUNG / ATTENTION / ADVERTENCIA / ADVERTENCIA / ATTENZIONE / UWAGA / 警告 / 주의 / 警告**

- Clean the seatpost prior to installing the MTX BeamRack.
- Always use the Dual-Side Frame when using a TrunkBag with side panniers
- Never exceed maximum loading capacity of 20lbs (9kgs) when using MTX BeamRack and 15lbs (7kgs) when using MTX BeamRack EX.
- Do not attempt to use MTX BeamRack as a passenger seat.
- MTX BeamRack is not suitable or intended to be used with carbon fiberseatposts.

- Die Sattelstütze vor der Montage des MTX BeamRack II reinigen.
- Topeak TrunkBag Taschen mit ausklappbaren Seitentaschen nur in Verbindung mit den optional erhältlichen Dual Side Frames benutzen.
- Niemals die maximale Tragfähigkeit des Gepäckträgers von max. 9 kg (MTX BeamRack II) oder max. 7 kg (MTX BeamRack EX) überschreiten.
- MTX BeamRack II unter keinen Umständen zum Transport von Personen verwenden.
- Das MTX BeamRack II darf nicht an Carbon-Sattelstützen verwendet werden.

- Nettoyez la tige de selle avant d'installer le MTX BeamRack.
- Utilisez toujours le cadre Dual-Side Frame lorsque vous utilisez un TrunkBag avec des sacoches latérales
- Ne dépassez jamais la capacité de charge maximale de 9 kg (20 lb) lorsque vous utilisez le MTX BeamRack et de 7 kg (15 lb) lorsque vous utilisez le MTX BeamRack EX.
- N'essayez pas d'utiliser le MTX BeamRack comme siège passager.
- le MTX BeamRack ne convient pas et n'est pas destiné à être utilisé avec des tiges de selle en fibre de carbone.

- Limpie la tija del sillín antes de instalar el MTX BeamRack.
- Utilice siempre el Dual-Side Frame cuando utilice un TrunkBag con alforjas laterales.
- Nunca exceda la capacidad de carga máxima de 20lbs (9kgs) cuando utilice el MTX BeamRack y de 15lbs (7kgs) cuando utilice el MTX BeamRack EX.
- No intente utilizar el MTX BeamRack como si fuera un asiento en la bicicleta.
- El MTX BeamRack no es adecuado para ser utilizado con tijas de fibra de carbono.

- 安裝前請擦拭座管，確保安裝位置無油污。
- 使用貨架之側袋時，請務必搭配側支架使用，以避免側袋卡入後車輪裡。
- 請勿負載超過產品的最大荷重量，MTX快拆式貨架為20磅(9公斤)，MTX快拆式貨架EX為15磅(7公斤)。
- 請勿使用本產品乘載人。
- 不建議本產品與碳纖維座墊搭配使用

- Pulisci il reggisella prima di installare MTX BeamRack.
- Utilizzare sempre Dual Side Frame quando si utilizzano TrunkBag con borse laterali.
- Non superare mai la capacità di carico massima di 20 libbre (9 kg) quando si utilizza MTX BeamRack e 15 libbre (7 kg) quando si utilizza MTX BeamRack EX.
- Non tentare di utilizzare MTX BeamRack come sedile del passeggero.
- MTX BeamRack non è adatto o destinato all'uso con reggisella in fibra di carbonio.

- Wyczyść wspornik siódła przed zamontowaniem MTX BeamRack.
- Zawsze używaj ramek Dual Side Frame podczas używania TrunkBag z bocznymi sakwami.
- Nigdy nie przekraczaj maksymalnej ładowności 20 funtów (9 kg) podczas używania MTX BeamRack i 15 funtów (7 kg) podczas używania MTX BeamRack EX.
- Nigdy nie używaj MTX BeamRack jako siedzenia dla pasażera.
- MTX BeamRack nie nadaje się do użytku ze wspornikami z włókna węglowego.

- MTX बीमरैकを取り付ける前にシートポストの取り付け部分の汚れを取り除いてください。
- パンニア付きトランクバッグを搭載するときは、必ずデュアルサイドフレームを使用してください。
- MTX बीमरैकでは最大荷重が9キログラムを越えないように、またMTX बीमरैक EXでは最大荷重が7キログラムを越えないようにしてください。
- MTX बीमरैクには絶対に人を乗せないでください。
- カーボンファイバー製シートポストには使用できません。

- MTX बीमरैक을 설치하기 전에 시트 포스트 설치 부분의 먼지를 제거하십시오.
- 파니어가 달린 트렁크 백을 탑재할 때는 반드시 듀얼 사이드 프레임을 사용하십시오.
- MTX 빔 래에서는 최대 하중이 9킬로그램을 넘지 않도록, 또 MTX 빔 래 EX에서는 최대 하중이 7kg을 초과하지 않도록 하십시오.
- MTX 빔 래에는 절대로 사람을 태우지 마십시오.
- 탄소 섬유 시트 포스트에는 사용할 수 없습니다.

WARRANTY	GEWÄHRLEISTUNG	GARANTIE	GARANTÍA	GARANZIA
<p>2-year Warranty against manufacturer defects only.</p> <p>Warranty Claim Requirements To obtain warranty service, you must be the original owner and provide proof of purchase. Items returned without a sales receipt will assume that the warranty begins on the date of manufacture. All warranties will be void if the product is damaged due to user crash, abuse, system alteration, modification, or used in any way not intended as described in this manual. * The specifications and design are subject to change without notice. Please contact your Topeak dealer with any questions. For USA customer service, call: 1-800-250-3068 www.topeak.com</p>	<p>2-Jahre Gewährleistung auf alle verbauten Teile, jedoch nur gegen Hersteller-mängel.</p> <p>Gewährleistungsanspruch Um die Gewährleistung in Anspruch nehmen zu können, ist der Originalkaufbeleg notwendig. Für Artikel ohne eingescandeten Kaufbeleg beginnt der Gewährleistungszeitraum mit dem Herstellungsdatum. Alle Gewährleistungsansprüche werden ungültig, wenn der Artikel auf Grund eines Unfalls beschädigt oder zweckentfremdet wurde, Systemänderungen oder andere Veränderungen vorgenommen wurden oder der Artikel anderweitig verwendet wurde als in diesem Handbuch beschrieben. * Änderungen in Design und Eigenschaft bedürfen keiner vorherigen Ankündigung. Topeak Produkte sind ausschließlich im Fahrradfachhandel erhältlich. Bitte nehmen Sie Kontakt mit Ihrem nächsten Topeak Händler auf, um offene Fragen zu klären.Für Kunden in Deutschland, Tel. 0261-899998-28/ Homepage: www.topeak.com</p>	<p>Garantie de 2 ans toutes parties mécaniques contre tout défaut de fabrication.</p> <p>Réclamation de la garantie Pour bénéficier de notre service de garantie, vous devez être en possession de la facture d'achat originale. Si le produit nous est retourné sans cette facture d'achat, nous considérons la date de fabrication comme début de la garantie. Toute garantie sera considérée comme nulle si le produit a été endommagé suite à une chute, à un abus, une surcharge, à un quelconque autre que modification ou à une utilisation autre que celle décrite dans ce manuel. * Les spécifications et l'apparence peuvent être sujettes à certaines modifications. Contactez votre revendeur Topeak si vous avez la moindre question. For USA customer service, call : 1-800-250-3068 www.topeak.com</p>	<p>Garantía de 2 años únicamente para productos con defectos de fabricación.</p> <p>Requisitos para la reclamación de garantía Para obtener el servicio de garantía, debe ser el propietario original y proporcionar un comprobante de compra. Los artículos devueltos sin un recibo de compra comenzarán la garantía en la fecha de fabricación. Todas las garantías quedarán anuladas si el producto se daña debido a un accidente del usuario, abuso, alteración del sistema, modificación o uso de cualquier forma diferente a la descrita en este manual. * Las especificaciones y el diseño están sujetos a cambios sin previo aviso. Póngase en contacto con su distribuidor Topeak si tiene alguna pregunta. Para llamar al servicio de atención al cliente de EE. UU.: 1-800-250-3068 www.topeak.com</p>	<p>2 anni di garanzia solo per difetti di produzione.</p> <p>Condizioni di garanzia Per usufruire della garanzia è necessario essere il primo proprietario dell'articolo e fornire lo scontrino originale di acquisto. In caso il prodotto venga restituito senza lo scontrino la garanzia decorrerà dalla data di fabbricazione. La garanzia decade qualora il prodotto venga danneggiato da uso improprio, sovraccarico, modifiche o utilizzato in maniera diversa da quella descritta in questo manuale. * Le caratteristiche del prodotto possono essere cambiate senza preavviso. I prodotti Topeak sono in vendita nei negozi specializzati per ciclisti.</p>
GAWARANCJA	保証期間	품질보증	產品保固	产品保固
<p>2 lata gwarancji. Na wady fabryczne.</p> <p>Warunki korzystania z gwarancji Aby uzyskać serwis gwarancyjny, należy być pierwszym właścicielem i posiadać dowód zakupu. Gdy produkt reklamowany jest bez paragonu zakładamy, że gwarancja rozpoczyna się od daty produkcji. Wszystkie gwarancje sa nieważne jeśli produkt został uszkodzony na skutek wypadku, nadużycia, zmiany, modyfikacji lub wykorzystywany w jakikolwiek sposób niezgodny z opisaniem w niniejszej instrukcji. * Specyfikacja i projekt mogą ulec zmianie bez powiadomienia. W przypadku jakichkolwiek pytań skontaktuj się ze sprzedawcą lub importerem Topeak.</p>	<p>ご購入日より2年間：製造上の欠陥による機械部品の不良が対象です。</p> <p>保証の請求 保証を受けるには、ご購入日の日付の入った領収書が必要です。領収書なしで保証を受ける場合の保証期間は製造年月日から起算させていただきます。お客様の事故などによる外的要因、誤使用、改造、およびこの取扱説明書に宛わない本来の用途以外のご使用による故障は保証を受けられません。故障した製品は故障状況を明記して、お買い上げの販売店へお持ちください。お送りになる場合の送料はお客様にてご負担をお願いします。 *スペックやデザインは改良のため予告なく変更されることがあります。</p> <p>ご購入は、最寄りのトピーク正規販売店へどうぞ。 Website : www.topeak.jp</p>	<p>제한적 2년 품질 보증 / 소비자 과실을 제외한 제조과정상 결함에 대하여 2년간 보증합니다.</p> <p>품질 보증을 위한 필요조건 품질 보증 서비스를 받으시려면, 반드시 원본 구매 영수증을 제시해야 합니다. 구매 영수증이 없는 경우, 모든 제품은 그 제품의 가장 최초 제조일로부터 3개월 후를 구입일로 인정합니다. 외부 손상, 사용자의 오용, 남용, 임의 개조, 변경 또는 사용설명서에 기술한 내용에 맞지 않게 사용된 경우 품질 보증을 받을 수 없습니다. * 제품의 재형이나 디자인은 사전공지 없이 변경될 수 있습니다. 국내 전문 대리점을 통해 구입 가능합니다. 홈페이지 : www.hbc.co.kr, www.topeak.com</p>	<p>保固要求 申請保固期限中的服務，須檢具購買時之發票，若無法提供，則其保固期限將自製造日期開始算起。若因使用者不慎摔壞、使用不當、自行改裝、更改系統或未能按照說明書上的正確操作方式，本產品將不被列入保固範圍。 * 本公司保固產品規格變更之權利。 Topeak 產品相關的資訊，請洽詢 Topeak 當地授權的經銷商 網址 : www.topeak.com</p>	<p>保固要求 申請保固期限中的服務，須檢具購買時之發票，若無法提供，則其保固期限將自製造日期開始算起。若因使用者不慎摔壞、使用不當、自行改裝、更改系統或未能按照說明書上的正確操作方式，本產品將不被列入保固範圍。 * 本公司保固產品規格變更之權利。 Topeak 產品相關的資訊，請洽詢 Topeak 當地授權的經銷商 網址 : www.topeak.com</p>